



余姚市信亿电子科技有限公司

Yu Yao Sineyi Electronic Technology Co., Ltd

产品承认书

Specification Acknowledgment

产品名称 APPELATON : 尼龙电缆固定头

产品型号 MODEL : M20

客户名称 Customer Name: _____

客户料号 PART.NO : _____

承 制 方	设计 PREPARED	审核 CHECKED	批准 APPROVED
	蔡佑刚	幸涛英	陈青彬

一.规格

型号：M20*1.5

颜色：黑色

二.尺寸图

单位：mm

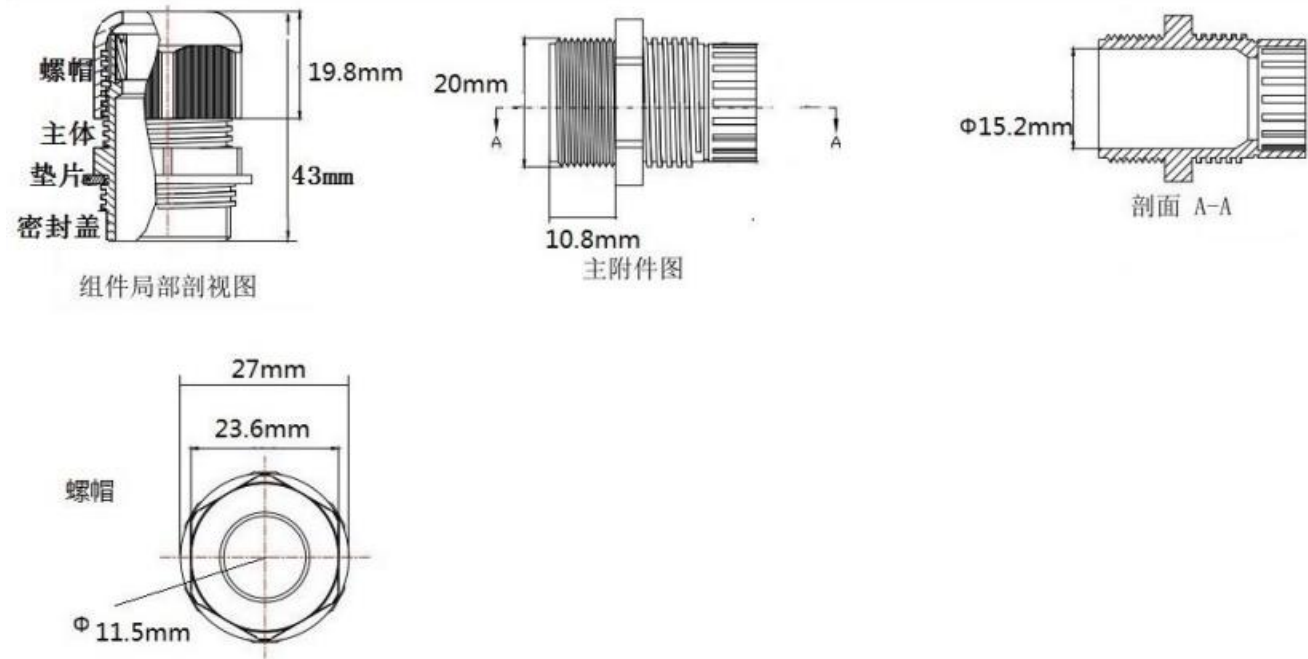

线径：6.5~12mm

一. BOM 表:

序号	名称	材质	表面处理	数量 (只)
(1)	迫紧螺帽	尼龙	-----	1
(2)	夹紧圈	橡胶	-----	1
(3)	主体	尼龙	-----	1
(4)	垫片	橡胶	-----	1
(5)	六角螺帽	尼龙	-----	1

二. 工作环境:

静态温度：-40 至 110° C，瞬时耐热至 120° C

动态温度：-20 至 80° C,瞬时耐热至 100° C